

# Toallero de barra largo Inox

Nivel de Revisión Rev. 0

## INFORMACIÓN TÉCNICA

PARTE	MATERIAL
1. Taquete	Plástico
2. Ancla de sujeción	Acero inoxidable
3. Tornillo	Acero inoxidable
4. Tuerca	Acero inoxidable
5. Chapetón	Acero inoxidable
6. Opresor	Acero inoxidable
7. Empaque	Caucho de Nitrilo
8. Inserto	Acero inoxidable
9. Soporte interno	Acero inoxidable
10. Tubo Ø19	Acero inoxidable
11. Llave hexagonal	Acero inoxidable

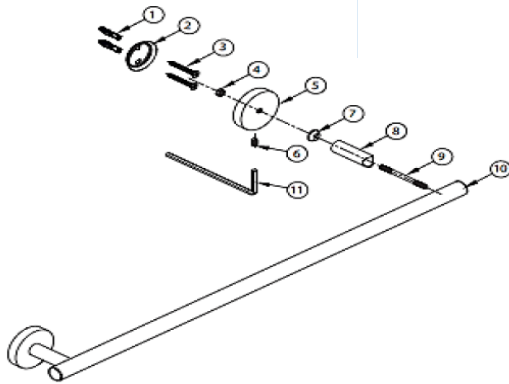

Peso del producto Kg  
0.396



### DIMENSIONES

ZONA A	590 ± 5 mm
ZONA B	ø54 mm
ZONA C	75 ± 5 mm
ZONA D	540 ± 5 mm

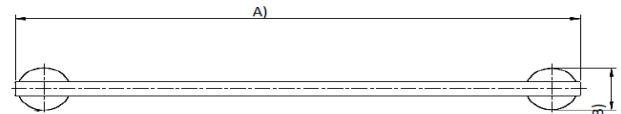

### INSTRUCCIONES

El producto debe ensamblar de acuerdo al instructivo de instalación y todas las roscas deben ser compatibles con sus complementos

### RECOMENDACIONES

Nunca utilizar artículos cortantes, fibras, lijas, detergentes, solventes ni polvos abrasivos.  
Nunca utilice herramientas dentadas para tomar piezas con recubrimientos.

### MANTENIMIENTO

Para la limpieza usar siempre una tela suave húmeda y luego secar, no dejar el producto sin limpiar por períodos largos de tiempo.

### GARANTÍA

Contra cualquier defecto de fabricación; en caso de presentar algún problema de esta naturaleza, el producto será reemplazado sin costo al comprador.  
En acabado cromo se otorgan 10 años de garantía y 2 años en cualquier otro acabado.

### Características

Código	Acabado
INOX.05.9	Satín
INOX.05.8	Bronce
INOX.05.5	Oro
INOX.05.2	Negro

